

WOLLMER

ЭЛЕКТРИЧЕСКИЙ ГРИЛЬ
S807 NEW

РУКОВОДСТВО
ПО ЭКСПЛУАТАЦИИ

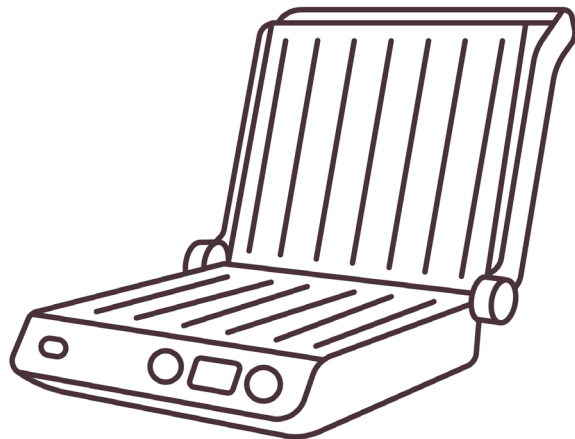



БЫСТРЫЙ НАГРЕВ

Высокая мощность гриля обеспечивает быстрый нагрев до максимальной температуры за считанные минуты. За счет равномерного нагрева, вы сможете приготовить сочный стейк с красивым узором.

РЕЖИМ БАРБЕКЮ

Одним из положений крышки гриля Wollmer S807 NEW является режим барбекю - откиньте крышку на 180° и используйте обе панели для приготовления большого количества блюд.

СЪЕМНЫЕ ПАНЕЛИ

Съемные панели со встроенным нагревательным элементом и антипригарным покрытием помогут использовать в приготовлении любимых блюд минимум растительного масла. Готовить с Wollmer - полезно.

ТАЙМЕР ПРИГОТОВЛЕНИЯ

Гриль Wollmer поможет лучше контролировать процесс готовки. Встроенный таймер, который можно выставить вплоть до 30 минут, оповестит вас о том что блюдо готово.

РЕГУЛИРУЕМОЕ ПОЛОЖЕНИЕ КРЫШКИ

Адаптируйте положение крышки гриля. Она имеет три фиксируемых положения и пятиступенчатую регулировку высоты для приготовления блюд разной толщины.

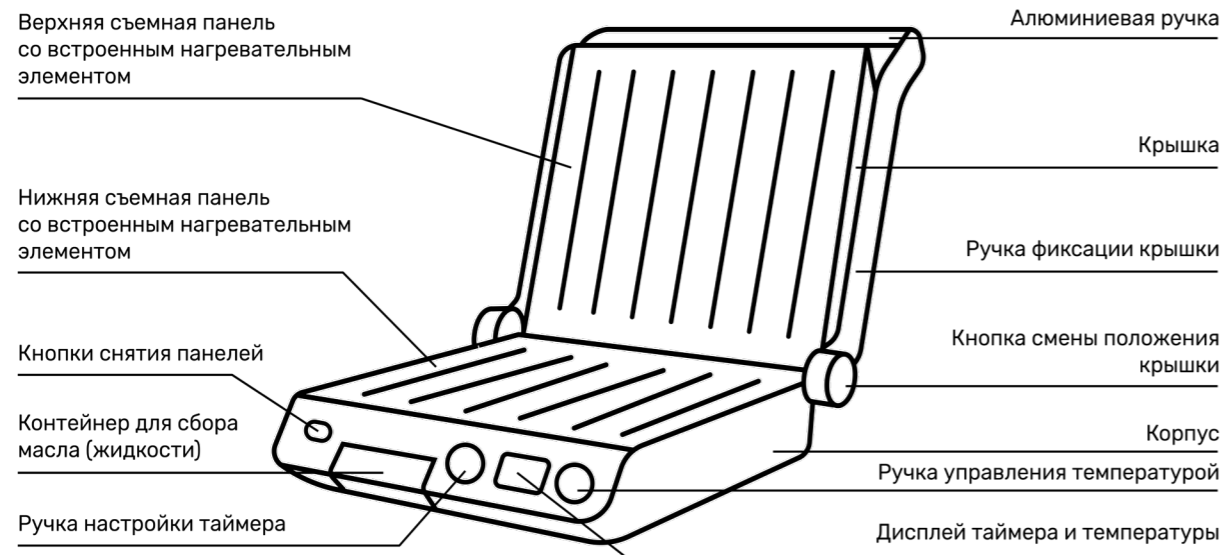

ПОДГОТОВКА К ЭКСПЛУАТАЦИИ

Перед первым использованием:

1. Нажмите верхнюю кнопку снятия панелей для извлечения верхней съемной панели, затем снимите подобный образом нижнюю панель, используя кнопку снятия нижней панели.

2. Очистите съемные панели гриля, контейнер для сбора масла и лопатку для еды в теплой воде с использованием специальных чистящих средств, сполосните водой и дождитесь их высыхания.

ВНИМАНИЕ: Никогда не погружайте корпус в воду и не подвержайте его воздействию воды.

3. Перед началом использования вставьте верхнюю и нижнюю пластины гриля в изначальное положение. Подробную инструкцию смотрите ниже в разделе «Установка и замена съемных панелей».

ПРИМЕЧАНИЕ: Перед началом готовки, нанесите тонкий слой растительного масла на антипригарные поверхности съемных панелей и распределите по поверхности бумажным полотенцем, чтобы подготовить поверхность панелей к приготовлению блюда. При необходимости наносите растительное масло тонким слоем на протяжении всего времени готовки, чтобы обеспечить наилучший антипригарный эффект.

УСТАНОВКА УСТРОЙСТВА

Поместите прибор на чистую, плоскую, ровную, устойчивую поверхность со свободным пространством не менее 20 см с каждой стороны, чтобы обеспечить достаточную циркуляцию воздуха.

УСТАНОВКА И ЗАМЕНА СЪЕМНЫХ ПАНЕЛЕЙ

Для снятия нижней панели нажмите на соответствующую кнопку на корпусе, для снятия верхней панели – нажмите соответствующую кнопку на верхней крышке. В полуоткрытом положении устройства, придерживайте верхнюю пластину рукой, во избежание падения.

ЭКСПЛУАТАЦИЯ

Функциональные положения крышки:

Крышка электрогриля имеет три фиксируемых положения переключение между ними осуществляется нажатием на кнопку смены положения крышки.

1. Закрытое положение/контактный гриль: крышка плотно закрывается и упирается в корпус. Используйте гриль в данном положении для подогрева и приготовления большинства блюд.

2. Полуоткрытое положение: крышка фиксируется под углом 100°. Используйте гриль в данном положении для односторонней обжарки еды.

3. Открытое положение/барбекю: крышка открыта и находится на одном уровне с корпусом, создавая две кулинарные поверхности. Используйте гриль в данном положении для приготовления большого количества еды.

Для смены положения крышки возьмитесь одной рукой за ручку, а другой зажмите кнопку смены положения крышки. Зафиксируйте гриль в желаемом функциональном положении и отпустите кнопку.

Подготовка к каждому использованию:

1. Убедитесь, что контейнер для сбора масла правильно установлен в устройстве.
2. Убедитесь, что съёмные панели надёжно зафиксированы на устройстве.
3. Установите устройство на ровной устойчивой поверхности, пищу.
4. Обеспечив свободное пространство не менее 20 см с каждой стороны.
5. Установите ручку управления температурой в положение «OFF».
6. Полностью размотайте шнур питания и вставьте вилку в электрическую розетку. Гриль издаст звуковой сигнал.

ПРИМЕЧАНИЕ: Во время первого использования данный

продукт может испустить легкий дым, при дальнейшем использовании он исчезнет.

ИСПОЛЬЗОВАНИЕ ГРИЛЯ

Перед включением гриля убедитесь, что верхняя и нижняя пластины устройства надёжно зафиксированы.

1. Закройте крышку устройства и приведите ручку управления температурой в необходимое положение low/panini/sear, соответствующей следующей температуре:

Настройка	Температура
Off	Комнатная
Low	160° - 180° C
Panini	180° - 205° C
Sear	205° - 230° C

2. Гриль начнет разогреваться, а ЖК-дисплей загорится оранжевым цветом, покажет выбранную температуру и

мигающую надпись «HEATING». Чтобы остановить нагрев гриля, верните ручку в изначальное положение «OFF».

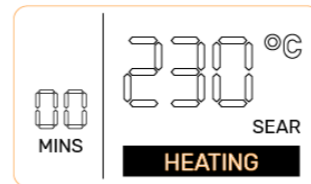

ПРИМЕЧАНИЕ: Данное устройство имеет кнопку преобразования температуры. По умолчанию в качестве единицы измерения установлен градус Цельсия. Нажмите черную кнопку (C/F), находящуюся слева от ручки управления температурой, чтобы изменить настройку на градусы по Фаренгейту. Соответствующий символ °F или °C будет отображаться на ЖК-дисплее. При отключении гриля от сети настройка сбрасывается в значение по умолчанию – градусы по Цельсию.

ВНИМАНИЕ: Съёмные пластины и металлическая поверхность верхнего корпуса и ручки сильно нагреваются во время использования. Чтобы избежать ожога, используйте специальные рукавицы или термостойкие перчатки. При открывании/закрывании гриля пользуйтесь исключительно

функциональной алюминиевой ручкой.

3. Дайте грилю нагреться. Когда гриль разогреется до заданной температуры, прозвучит звуковой сигнал надписи «HEATING» перестанет мигать.

ПРИМЕЧАНИЕ: Всегда давайте грилю время, чтобы полностью разогреться до выбранной температуры перед началом приготовления.

4. Поместите пищу на панель/панели гриля. Используйте ручку, чтобы закрыть крышку устройства (контактный гриль/закрытое положение).

5. По окончании готовки приведите ручку регулировки температуры в положение «OFF». Снимите блюдо с панелей, используя лопатку, которая идет в комплекте.

6. По окончании готовки, приведите ручку регулировки температуры в положение «OFF». Снимите блюдо с панелей, используя лопатку, которая идет в комплекте.

ПРИМЕЧАНИЕ: - Используйте только термостойкие деревянные, пластиковые или силиконовые принадлежности для работы с грилем. Не используйте металлические или острые столовые приборы, так как они могут поцарапать поверхность изделия.

- В устройство встроена функция автоматического отключения через 60 минут после начала использования. Если настройка температуры или таймер не были изменены в течении часа, сработает функция автоматического

прекращения нагрева и устройство остановит свою работу. ЖК-дисплей отобразит надпись OFF и перестанет светиться через минуту. Чтобы повторно активировать гриль измените температуру или таймер.

ТАЙМЕР

Гриль имеет дополнительную функцию таймера, которая контролирует время приготовления блюда. Для включения таймера следуйте данной инструкции:

1. Обеспечьте полный нагрев панелей, дождитесь, когда надпись «HEATING» перестанет мигать и разместите блюдо на панелях.
2. Поверните ручку настройки таймера, чтобы отрегулировать время приготовления от 1 минуты до 30 минут (шаг – 1 мин.). Поворачивайте ручку настройки таймера по часовой стрелке, чтобы увеличить время и против часовой стрелки, чтобы уменьшить время. На ЖК-дисплее отобразится выбранное Вами время.
3. Нажмите кнопку «запуска таймера» (находится посередине ручки настройки таймера), один раз, чтобы активизировать таймер. На ЖК-дисплее появится индикатор обратного отсчёта и таймер начнет работу.

ПРИМЕЧАНИЕ: Таймер обратного отчета можно остановить или приостановить в любое время, нажав кнопку на

кнопку запуска таймера второй раз. Однако работу устройства это не остановит.

4. По истечению выбранного времени прозвучит звуковой сигнал. На ЖК-дисплее миганием будет отображаться «00». Однако устройство не выключится. Оно продолжит сохранять заданную температуру, продолжая приготовление блюда.

ПРИМЕЧАНИЕ: Цикл приготовления и/или нагрева можно остановить в любое время, повернув ручку управления температурой в положение «OFF». ЖК-дисплей будет отображать позицию «OFF» и перестанет светиться через 3 минуты. Дайте грилю полностью остыть и отсоедините его от электрической розетки.

УХОД И ОБСЛУЖИВАНИЕ

ОЧИСТКА

Убедитесь, что гриль выключен, повернув регулятор температуры в положение «OFF». Устройство выключено, когда на ЖК-дисплее отображается надпись «OFF» на синем фоне. Выньте вилку из электрической розетки. Позвольте грилю полностью остыть перед разборкой и очисткой.

ПРИМЕЧАНИЕ: Не используйте абразивные моющие и чистящие средства и металлические острые предметы, или

жесткие губки для очистки гриля. Это поцарапает поверхность и повредит антипригарное покрытие панелей.

1. После полного остывания устройства, осторожно удалите контейнер для сбора масла и удалите его содержимое.
2. Удалите остатки пищи с панелей гриля при помощи специального скребка по очистке гриля или других специальных приспособлений.
3. Очистите панели гриля, контейнер для сбора масла и скребок в теплой мыльной воде, ополосните и позвольте высохнуть. **ВНИМАНИЕ:** Не погружайте корпус в воду и не подвергайте его воздействию воды и других жидкостей.
4. Протрите верхнюю панель и базу влажной губкой, а затем мягкой тканью или бумажным полотенцем для удаления влаги.
5. Храните устройство в сухом прохладном месте.

РЕЖИМ ОШИБКИ

Если на ЖК-дисплее отображается режим ошибки «Err»:

1. Отсоедините устройство от розетки.
2. Убедитесь, что гриль полностью остыл.
3. Убедитесь, что плиты надежно зафиксированы.
4. Заново вставьте вилку в розетку.
5. Гриль должен вернуться в рабочий режим.
6. При необходимости повторите процедуру.

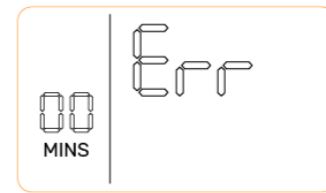

УСЛОВИЯ ХРАНЕНИЯ И ЭКСПЛУАТАЦИИ

Хранение и эксплуатацию прибора производить в сухих отапливаемых помещениях при температуре не ниже +5°C, относительной влажности не более 80%, при отсутствии в воздухе агрессивных примесей.

При перевозке и хранении беречь от механических повреждений и иных вредоносных воздействий.

Ремонт и восстановление прибора следует производить в авторизованных сервисных центрах, согласно гарантийному талону.

Поскольку производитель постоянно работает над совершенствованием своей продукции, дизайн и технические характеристики могут быть изменены без предварительного уведомления.

КОМПЛЕКТАЦИЯ

- электрический гриль;
- 2 съемные рифленые панели со встроенным нагревательным элементом;
- контейнер для сбора масла/жидкости;
- шпатель.

ТЕХНИЧЕСКИЕ ХАРАКТЕРИСТИКИ

- Напряжение питающей сети: 220-240 В.
- Частота тока: 50-60 Гц.
- Мощность: 2000 Вт.
- Плавная регулировка температуры.
- Таймер: 30 мин МАХ.
- Длина сетевого шнура: 65 см.
- Размер устройства: 360*340*180 мм.
- Вес нетто: 6,8 кг.
- Гарантия: 12 месяцев.

МЕРЫ БЕЗОПАСНОСТИ

Перед началом эксплуатации устройства внимательно прочитайте настоящее руководство и следуйте всем указаниям. При разработке и производстве наших изделий мы стремимся сделать безопасным их использование. Мы просим вас соблюдать стандартные меры безопасности при работе с электроприборами и выполнять следующие меры предосторожности:

- Внимательно прочитайте данную инструкцию. Сохраняйте её для возможного обращения к ней в будущем. Несоблюдение инструкции может привести к неисправности устройства и/или быть опасным для здоровья.
- Данный прибор не может быть использован детьми и лицами с ограниченными физическими, сенсорными или умственными возможностями, или с недостаточным опытом и знаниями. Данный прибор может использоваться

перечисленными лицами только под присмотром взрослых или опекунов, которые полностью ознакомлены с инструкцией и понимают связанные с использованием устройства опасности.

- Данное устройство предназначено исключительно для бытового использования в закрытых помещениях или сходных с ним условиях: кухонная зона в офисе или другой рабочей среде; загородных дома; Прибор не предназначен для коммерческих/промышленных целей.
- Используйте устройство только в хорошо проветриваемом помещении. С каждой стороны от устройства должно быть не менее 20 см свободного пространства для обеспечения надлежащей циркуляции воздуха.
- Всегда используйте устройство на ровной, устойчивой, термостойкой поверхности.

- Не размещайте прибор на/рядом с работающей газовой или электрической конфоркой, или на разогретой плите.

- Будьте предельно осторожны, перемещая прибор, содержащий горячее масло или другие горячие жидкости.
- Не используйте прибор на открытом воздухе.
- Не оставляйте прибор без присмотра во время использования.
- Не прикасайтесь к горячим съемным панелям гриля. Дождитесь их полного остывания. При открывании/закрывании гриля пользуйтесь исключительно функциональной алюминиевой ручкой.
- Всегда надевайте защитные рукавицы или термостойкие перчатки во время использования прибора, во избежание ожогов
- Не пользуйтесь устройством при повреждении кабеля или штепсельной вилки.

- Если шнур питания повреждён, он должен быть заменён производителем, его сервисным агентом или аналогичными квалифицированными лицами.

- Не допускайте, чтобы шнур питания свисал с края стола или других поверхностей, на которых установлен прибор. Не позволяйте шнуру касаться горячих поверхностей.
- Всегда отсоединяйте кабель питания от электрической розетки, когда не используете прибор и всегда остыть перед снятием.
- Не отключайте прибор от розетки потянув за шнур.
- Не отсоединяйте кабель питания из электрической розетки и не подключайте его влажными руками.
- Не погружайте кабель питания, штепсельную вилку, или корпус гриля в воду, либо другие жидкости.

- Если прибор упал в воду, немедленно отключите его от электрической розетки. Не прикасайтесь к воде и не дотрагивайтесь до неё!

- Данный прибор не предназначен для работы с внешним таймером или отдельной системой дистанционного управления.
- Не используйте дополнения и аксессуары, не рекомендованные производителем для использования с данным прибором.
- Прибор не имеет деталей, которые могут быть отремонтированы пользователем самостоятельно. Любой ремонт должен осуществляться только квалифицированным специалистом в авторизованном сервисном центре. Любое несоответствующее использование прибора или несоблюдение инструкций по эксплуатации освобождают производителя от гарантийных обязательств по ремонту,

а также снимают ответственность с изготовителя.

УСЛОВИЯ ГАРАНТИИ ПРОИЗВОДИТЕЛЯ

1. Общие условия

1.1. Wollmer гарантирует, что приобретенная пользователем Продукция и аксессуары к ней, приобретенные и используемые совместно с Продукцией (аксессуары и Продукция также совместно именуется Продукцией), не будут иметь дефектов производства и сборки при условии эксплуатации в соответствии с Руководством пользователя в течение гарантийного периода. Wollmer не гарантирует непрерывную или безошибочную работу Продукции. Настоящая гарантия производителя предоставляет покупателю специальные юридиче-

ские права. Гарантия производителя Wollmer действительна на территории Российской Федерации в отношении Продукции, проданной покупателям на территории Российской Федерации. В соответствии с гражданским законодательством Российской Федерации, гарантия производителя для покупателя устанавливается конечным продавцом следующей продолжительностью: на Продукцию Wollmer S -серии – 1 год, считая от даты приобретения покупателем; на Продукцию Wollmer D -серии – 1 год, считая от даты приобретения покупателем; на Продукцию Wollmer M -серии – 1 год, считая от даты приобретения покупателем

2. Исключения из гарантии
2.1. Настоящая гарантия производителя не распространяется на неисправности и повреждени воз-

никшие вследствие ненадлежащего использования, неправильной или неполноценной настройки, установки или поддержки, внешних факторов, таких как повреждение в пути, механическое повреждение, а также на ремонты и модификации, произведенные неавторизованными третьими лицами, эксплуатацию Продукции без соблюдения требований к внешней среде, опубликованных в спецификации. Гарантия также не распространяется на повреждения, возникшие вследствие использования неправильно подобранных расходных материалов. В частности, гарантия производителя не включает:

2.1.1. Обслуживание Продукции не в соответствии с Руководством пользователя;

2.2. Любые ремонт или замену детали или изделия в целом, если необходимость таких ремонта или

замены возникла в результате:
2.2.1. Повреждения, вызванного использованием Продукции с отклонениями от требований, установленных Руководством пользователя. Например, повреждения, вызванные загрязнениями внутри изделия из-за отсутствия регулярной чистки, повреждения, вызванные подключением к сети с неподходящим уровнем напряжения, а также повреждения, вызванные внешними условиями эксплуатации, такими как повышенный уровень пыли, относительной влажности, загазованность и парообразование, удары молнии, пожар, залив водой и т.д.;

2.2.2. Повреждения, причиненного самим покупателем или каким-либо третьим лицом, в частности, механического повреждения устройства;

2.2.3. Повреждения, явно причиненные Продукции использованием

любых расходных материалов, или аксессуаров, или изделий третьих лиц, которые не утверждены к применению со стороны Wollmer;
2.3 Из гарантийного покрытия исключаются неисправности и дефекты Продукции, обусловленные использованием без соблюдения Руководства пользователя. Действие гарантии прекращается в случае ремонта либо попытки ремонта изделия лицами/организациями, неавторизованными на ремонт соответствующего оборудования; неправильной установкой; авариями или стихийными бедствиями; неподходящими условиями хранения и эксплуатации; данные условия описаны в Руководствах и инструкциях, прилагаемых к изделию; поломкой, связанной с транспортировкой; поломкой, связанной с перепадами напряжения или несоответствующим сетевым напряжением; повреждением, при-

чиненным в результате вмешательства третьих лиц, в частности, механическим повреждением механизмов устройства; дефектами, причиненными использованием неоригинальных запасных частей, аксессуаров, вспомогательных и расходных материалов и деталей, изготовленных не компанией Wollmer и не предназначенных для использования с данной Продукцией;
2.4. Стоимость любой работы, выполняемой Wollmer или авторизованными сервисными центрами, в связи с любым из вышеуказанных исключений, будет взиматься с покупателя по существующим расценкам Wollmer, либо по тарифам сервисных центров. Покупатель обязуется возместить Wollmer все расходы, понесенные Wollmer в связи с негарантийным ремонтом.
3. Соблюдение формальностей для вступления в силу гарантий:

Покупатель обязан предоставить оригинал оплаченного счета/товарного чека, выданного покупателю конечным продавцом, с указанием в нем имени покупателя, наименования и адреса конечного продавца, наименования модели и серийного номера (где применимо), а также даты покупки изделия. Wollmer оставляет за собой право отказать в гарантийном обслуживании, в случае если данная информация является неполной или подверглась удалению или изменению после первичной покупки изделия потребителем у конечного продавца.

4. Ответственность сторон
Все споры, вытекающие в связи с настоящей гарантией производителя, окончательно разрешаются компетентным судом, расположенным на территории Российской Федерации и определяемым в соответствии с гражданским законо-

дательством Российской Федерации.

5. Форс-мажор
Wollmer не будет нести полную или частичную ответственность за какое бы то ни было нарушение своих обязательств по настоящим Условиям, если такое нарушение явилось результатом действия обстоятельств непреодолимой силы. Полный перечень авторизованных сервисных центров Wollmer опубликован на интернет-сайте производителя:

<http://www.wollmer.ru>

Импортер: ООО «В-Импорт»
199178, г. Санкт-Петербург, 5-я линия В.О., дом 70 литер А, помещение 28А/40Н



ВНИМАНИЕ! Разрабатывать технику для дома и работать над ее улучшением – наша основная задача. В связи с этим в инструкцию могут быть внесены изменения по комплектации, конструкции и техническим характеристикам товара. Актуальную версию инструкции смотрите на официальном сайте **wollmer.ru**

ОТМЕТКИ СЕРВИС-ЦЕНТРА

Модель	S807 NEW
Серийный номер
Дата продажи
Подпись покупателя
Проведенные работы

WOLLMER